

Caso predictivo de la coma del vocativo en el español de España como catalizador de la imagen de profesionalidad*

<https://doi.org/10.22395/csye.5122>

María Gemma Sánchez González

Universidad de Extremadura, Cáceres, España
sanchez_gemma@hotmail.com
<https://orcid.org/0000-0003-1254-9933>

Zoe Victoria Capel-Davies Sánchez

Universidad de Extremadura, Cáceres, España
zoecapeldaviesasanchez@gmail.com
<https://orcid.org/0009-0002-6879-8226>

RESUMEN

¿Buenos días, Pepito? o ¿Buenos días Pepito? Considerando que la comunicación efectiva es una herramienta poderosa para el éxito personal y profesional, el mal uso de la coma del vocativo es un tema escasamente investigado, atendiendo a su gradual desaparición. El objetivo del estudio fue analizar las causas/consecuencias del no uso de la coma del vocativo en el español de España. La herramienta de investigación fue un cuestionario de Likert, en relación con las cuatro hipótesis del estudio. Con el método de ecuaciones estructurales (SEM-PLS), se recabaron 126 respuestas de participantes de sectores sociales y culturales. Los resultados mostraron las causas principales de la ausencia de la coma del vocativo al iniciar una conversación, y su función como catalizador de la imagen de profesionalidad creada.

Palabras clave: imagen profesional; coma; comunicación; vocativo; cultura académica.

Cómo citar: Sánchez González, M. G. y Capel-Davies Sánchez, Z. V. (2025). Caso predictivo de la coma del vocativo en el español de España como catalizador de la imagen de profesionalidad. *Ciencias Sociales y Educación*, 14(28), 1-24. <https://doi.org/10.22395/csye.5122>

Recibido: 23 de abril de 2025.

Aprobado: 10 de septiembre de 2025.

Este artículo deriva de la actividad académica e investigativa de las autoras, especialistas en lenguas y culturas, y en derecho.

Copyright © 2025. *Ciencias Sociales y Educación* es una publicación de acceso abierto bajo la licencia Creative Commons Attribution-NonCommercial-NoDerivatives 4.0 International (CCBY-NC-ND 4.0).

A Predictive Case Study of the Vocative Comma in Spanish in Spain as a Catalyst for Professional Image

ABSTRACT

“Good morning, Pepito?” or “Good morning, Pepito?” Considering that effective communication is a powerful tool for personal and professional success, the misuse of the vocative comma is a scarcely researched topic, given its gradual disappearance. The objective of this study was to analyze the causes and consequences of not using the vocative comma in Spanish in Spain. The research tool was a Likert scale questionnaire, related to the study's four hypotheses. Using structural equation modeling (SEM-PLS), 126 responses were collected from participants across various social and cultural sectors. The results revealed the main causes of the absence of the vocative comma when beginning a conversation, and its function as a catalyst for the professional image created.

Keywords: professional image; comma; communication; vocative; academic culture.

Caso predictivo da vírgula vocativa no espanhol da Espanha como catalisador da imagem de profissionalismo

RESUMO

Bom dia, Pepito? ou Bom dia, Pepito? Considerando que a comunicação eficaz é uma ferramenta poderosa para o sucesso pessoal e profissional, o uso incorreto da vírgula vocativa é um tema pouco pesquisado, tendo em vista seu gradual desaparecimento. O objetivo do estudo foi analisar as causas/consequências do não uso da vírgula vocativa no espanhol da Espanha. A ferramenta de pesquisa foi um questionário de Likert, em relação às quatro hipóteses do estudo. Com o método de equações estruturais (SEM-PLS), foram coletadas 126 respostas de participantes de setores sociais e culturais. Os resultados mostraram as principais causas da ausência da vírgula vocativa no início de uma conversa e sua função como catalisadora da imagem de profissionalismo criada.

Palavras-chave: imagem profissional; vírgula; comunicação; vocativo; cultura acadêmica.

Introducción

La correcta puntuación en la lengua española desempeña un papel fundamental en la claridad y precisión de la comunicación escrita, ya que permite estructurar las oraciones de manera coherente y comprensible para el lector (Sotomayor *et al.*, 2017). Dentro de los diversos signos de puntuación, la coma es un elemento clave que contribuye a la correcta organización de los enunciados. Evita ambigüedades y facilita la interpretación del mensaje. En este sentido, uno de sus usos normativos esenciales es su aplicación en los vocativos, los cuales deben ir precedidos y/o seguidos de una coma para reflejar adecuadamente la estructura sintáctica y el significado de la oración.

El empleo correcto de la coma en los vocativos es una norma gramatical ineludible en el español de España, pues su omisión puede alterar el sentido de la oración o dificultar su interpretación. Al dirigirse directamente a un interlocutor dentro de un enunciado, la coma delimita de manera clara el sustantivo o pronombre que cumple la función de vocativo, y lo diferencia del resto del mensaje.

Además de su uso en vocativos, la coma desempeña otras funciones dentro de la estructura gramatical, tales como la separación de elementos en una enumeración, la delimitación de cláusulas independientes dentro de una misma oración, la introducción de aclaraciones o incisos, la marcación de énfasis en determinados fragmentos del discurso y su colocación antes de ciertas conjunciones para reforzar la relación sintáctica entre las partes del enunciado. En la oralidad se distingue por una entonación característica: una pausa acompañada normalmente de una inflexión melódica ascendente o descendente, dependiendo de la posición en la frase y del sentido comunicativo.

No obstante, es importante señalar que la normativa del español no contempla excepciones en este aspecto, por lo que el uso correcto de la coma del vocativo sigue siendo una regla gramatical de aplicación obligatoria en la escritura formal y académica. Su correcta utilización no solo contribuye a una comunicación más efectiva, sino que también refuerza la estructura lógica del discurso y mantiene la coherencia de la lengua escrita.

En la marabunta de la era digital donde las comunicaciones se caracterizan, principalmente, por ser rápidas, la omisión de esta coma es un hecho visible y palpable, ya sea por desconocimiento, mal uso, despiste o ignorancia sobrevenida. Este fenómeno, extendido a todas las esferas del lenguaje, es un hecho global que no entiende de culturas (Rivas, 2015), idiomas o reglas previamente acordadas entre los lingüistas (Elvira, 2015), sin olvidar que en una sociedad consumista, los valores se relajan a cualquier nivel (Gilson Reaño, 2023; Méndez-García, 2012), incluyendo la profesionalidad en los escritos (Garrett, 2010).

La claridad y precisión de la escritura atraviesa una época en la que la interpretación de contenidos supera a la lectura *con puntos y comas*, base de la construcción de una imagen profesional definida.

En el ámbito comunicativo, la escritura debe entenderse como un proceso (Gómez Labrada y Suárez, 2008; Teberosky, 2017) en el que el emisor redacta un texto dirigido al receptor con el propósito de generar un entendimiento claro y sin malas interpretaciones (Sotomayor *et al.*, 2017, p. 318). A pesar de que la comunicación oral es imperativa dentro de la esfera *en línea* (Young, 1998), donde vídeos y audios han conquistado las pantallas de dispositivos electrónicos (Montesinos López, 2018), la escritura sigue siendo la base escrita a respetar (Jara Conohuilla, 2021). La manera de escribir del individuo es juzgada por sus lectores (Cánovas Cánovas, 2017), por lo que el éxito o el fracaso de la comunicación y la imagen proyectada del emisor está *en juego*.

No hay duda de que la ortografía constituye los cimientos que establecen las reglas y normas gramaticales que después regirán la lengua (Zimmermann, 2003; Cánovas Cánovas, 2017); los signos de puntuación son útiles para reproducir elementos fónicos en la lectura y marcar los límites de los segmentos oracionales e infraoracionales (Roselló Verdeguer, 2010). Así lo ha registrado la Real Academia Española (RAE) en diferentes obras.

Retomando el tema central de este estudio, el uso de la coma en los vocativos y su progresiva omisión a escala global (Weber, 2014), se observa que esta tendencia no distingue entre niveles educativos ni entre distintos tipos de relaciones comunicativas entre emisor y receptor. Este fenómeno se ha visto agravado por la influencia de la tecnología y el uso masivo de dispositivos electrónicos. La inmediatez y la rapidez en la comunicación han desplazado, en muchos casos, la aplicación de normas lingüísticas convencionales. La necesidad de enviar mensajes de manera rápida y eficiente ha llevado a una simplificación de la escritura, dejando de lado reglas ortográficas y de puntuación esenciales para la claridad del discurso.

En este contexto, el presente estudio tiene como objetivo ofrecer un análisis predictivo sobre la evolución del uso de la coma del vocativo y sus posibles repercusiones en el ámbito profesional. Para ello, se diseñó una encuesta dirigida a distintos colectivos profesionales y a estudiantes universitarios con el fin de examinar sus hábitos de escritura y su percepción sobre la importancia de esta norma gramatical en la comunicación formal. Mediante un cuestionario estructurado se recopilaban un total de 126 respuestas que proporcionaron información relevante para evaluar la manera en que la omisión de la coma del vocativo podría influir en la proyección profesional de los individuos. Este análisis cobra especial relevancia si se considera que una comunicación efectiva y clara es uno

de los pilares fundamentales de la lengua y una competencia indispensable en entornos académicos y laborales.

Una vez expuestos los principales constructos teóricos que sustentan la revisión de la literatura y justifican la relevancia de este estudio, se plantea la siguiente pregunta de investigación: **¿Puede la omisión de la coma del vocativo en una primera instancia afectar la percepción de profesionalidad en la comunicación escrita?** Esta interrogante guía el desarrollo del análisis y busca esclarecer en qué medida el incumplimiento de esta norma ortográfica impacta la imagen profesional de un individuo dentro de contextos académicos y laborales donde la correcta aplicación de las reglas lingüísticas sigue siendo un indicador de competencia y rigor comunicativo.

1. Revisión de la literatura

Con el propósito de construir una revisión exhaustiva de la literatura que fundamentara sólidamente las bases teóricas del presente estudio, se llevó a cabo un proceso riguroso de búsqueda, recopilación y análisis crítico de fuentes académicas y estudios previos. Este proceso permitió identificar, seleccionar y exponer de manera estructurada los cinco constructos principales que sustentan la investigación: Comunicación oral, Dispositivos electrónicos, Globalización y valores, Relajación en la coma del vocativo y Laxitud e imagen profesional dañada. Estos constructos fueron abordados desde un enfoque teórico y empírico con el fin de proporcionar un marco conceptual robusto que explicara los elementos clave involucrados en la problemática del estudio.

Asimismo, el análisis de estos cinco constructos permitió la formulación y justificación de las cuatro hipótesis planteadas en la investigación. Cada una de ellas busca explicar la relación entre los factores identificados y la omisión progresiva de la coma del vocativo en distintos contextos comunicativos. A partir de esta estructuración, se examinó de qué manera la interacción entre estas variables genera un círculo vicioso que contribuye a la consolidación y normalización del fenómeno.

En este sentido, la revisión teórica también puso en evidencia que la evolución de los hábitos de escritura, influenciada por el uso predominante de dispositivos electrónicos y el impacto de la globalización, ha generado una mayor flexibilidad en la aplicación de normas lingüísticas. Como consecuencia, la omisión de la coma del vocativo ha dejado de percibirse como un error gramatical significativo, y ha dado paso a una relajación generalizada en su uso. Esta tendencia, sumada a la creciente laxitud en la aplicación de reglas ortográficas, puede afectar la imagen profesional de los individuos dentro de entornos académicos

y laborales donde la precisión lingüística sigue siendo un criterio determinante en la evaluación de la competencia comunicativa.

Por lo tanto, el presente estudio busca comprender cómo estos factores interconectados han contribuido a la omisión sistemática de la coma del vocativo y evaluar las posibles implicaciones que esta omisión podría tener en la percepción de profesionalidad en la comunicación escrita.

1.1 Comunicación oral (CO)

La comunicación oral es un medio fundamental para el intercambio y la reciprocidad de información entre individuos, y constituye una de las formas más primitivas y naturales de interacción humana. Se entiende como el proceso mediante el que las personas son capaces de expresar sus pensamientos y tendencias intelectuales, al igual que sus emociones, opiniones y conocimientos, utilizando la voz como principal herramienta de transmisión (Gómez Labrada y Suárez, 2008). Esta modalidad de comunicación no se limita a la transmisión de datos o hechos concretos, sino que también abarca un rango más amplio de funciones expresivas y simbólicas que incluyen la transmisión de intenciones, actitudes, deseos y estados emocionales, lo cual la convierte en un canal esencial para la interacción humana.

Uno de los aspectos clave de la comunicación oral es el contexto social en el que se produce, que influye considerablemente en la forma, el tono, y las estructuras lingüísticas empleadas. Labov (1972) destacó que el contexto social en el que se desarrolla una conversación o discurso tiene un impacto directo sobre las características del intercambio verbal, ya sea en un ambiente formal o informal. Dependiendo del contexto, los participantes adaptan su lenguaje, modulan su tono, y ajustan el vocabulario y las construcciones gramaticales que utilizan, lo que a su vez define la dinámica comunicativa y las expectativas entre los interlocutores. Por ejemplo, en situaciones formales como presentaciones académicas, entrevistas laborales o conferencias, la comunicación oral tiende a seguir normas más estrictas de comportamiento lingüístico, y en aquellas, el uso adecuado de la puntuación, el tono y el registro formal son esenciales para garantizar claridad y profesionalismo. Por otro lado, en entornos informales, como conversaciones cotidianas o reuniones sociales, el lenguaje es más relajado y flexible. Se permite una mayor libertad en la expresión y, en muchos casos, la omisión de ciertas estructuras lingüísticas que podrían considerarse esenciales en situaciones más formales.

Este dinamismo en la adaptación de la comunicación oral según el contexto también refleja una dimensión social y cultural importante, puesto que las expectativas lingüísticas varían dependiendo de factores como el estatus, la

relación entre los interlocutores, o las normas de la comunidad o el grupo social. En este sentido, el estudio de la comunicación oral no solo abarca aspectos gramaticales o sintácticos, sino que también involucra el análisis de las normas sociales y culturales que influyen en la manera como las personas se comunican para asegurarse de que los mensajes sean percibidos y comprendidos correctamente en el marco social en el que se emiten.

En la comunicación oral, las expresiones facial y corporal juegan un papel importante para dar énfasis a lo expresado, y reforzarán el mensaje transmitido; la inmediatez de la comunicación oral es un aspecto importante hoy en día con el uso de las tecnologías de última generación (Cha y Seo, 2018), en las que el intercambio lingüístico no se deja esperar. El estilo es otro aspecto fundamental, así como la cultura (Rivas, 2015) y el contexto lingüístico, que se verán marcados por diferentes comunidades y situaciones (Coupland, 2007). En cuanto al aprendizaje y desarrollo, la comunicación oral es un factor clave para el crecimiento personal y profesional (Bauman, 2007). Si pasamos a la reproducción de la interacción verbal por escrito, habrá que considerar las normas de puntuación y gramaticales que reflejen el flujo de la conversación (Zimmermann, 2003; Fernández Poncela, 2016). Las transcripciones pueden ser herramientas valiosas para la documentación, la investigación, la referencia futura y la accesibilidad.

El cometer errores ortográficos a niveles académicos no es sorprendente. Puede deberse a razones de error humano, teniendo en cuenta que la ortografía es una habilidad que varía de persona a persona (Carratalá, 2014); a que el enfoque del contenido da prioridad a otros aspectos antes que a la ortografía; al uso de herramientas tecnológicas como los correctores automáticos; a la falta de conciencia, pues la autorreflexión y la revisión consciente de la ortografía pueden no estar presentes.

Ser un buen profesional comienza por la forma de expresarse, que debe realizarse de manera clara y efectiva, con corrección ortográfica y gramatical, lo que generará un mensaje de respeto inmediato a los receptores. La comunicación motivada es un canal de desarrollo para el éxito personal y profesional (Sánchez González, 2023), y, por lo tanto, el cuidado de la ortografía brinda oportunidades y permite el intercambio fluido de información (Fernández Poncela, 2016), además de una imagen profesional adaptada al contexto.

La falta de atención a las habilidades de comunicación y expresión en lengua española puede tener implicaciones negativas (Sotomayor *et al.*, 2017), a nivel oral, y en la comunicación efectiva en cualquier tipo de escrito puede causar el fracaso (Jara Conojuilla, 2021); pueden llevar a la incapacidad para redactar documentos técnicos, a la afectación de la colaboración internacional o al impacto en la globalización a través de comunicación electrónica, entre otros.

Considerando lo anterior, se da paso a la hipótesis 1:

H1: La Comunicación Oral (CO) influye directamente en la Relajación del Uso de la Coma en Vocativos (RCV)

1.2 Dispositivos electrónicos (DE)

En un mundo digitalizado, los dispositivos electrónicos han pasado a formar parte de la vida diaria (Montesinos López, 2018); terminales de red, almacenamiento de teléfonos inteligentes, ordenadores, tabletas, televisores, cámaras digitales, teléfonos móviles, consolas, reproductores de música y vídeo son solo algunos ejemplos. Asimismo, funcionan como apoyo a la comunicación oral y escrita. En cuanto a esta última, puede tomar diversas formas (Sánchez-Carbonell y Beranuy, 2007), dependiendo del contexto: entre otras, mensajería de texto, correo electrónico, chat, redes y foros sociales *en línea*, donde la comunicación a través de comentarios breves es frecuente (Young, 1998; Bianchi y Phillips, 2005). Estas formas de comunicación adictivas (Cha y Seo, 2018) tienen como característica el empleo de abreviaturas y acortamientos, dada la agilidad que le dan a la escritura al igual que la fragmentación de las oraciones, los errores ortográficos y gramaticales poco precisos.

En la publicidad de masas, los errores de este tipo pueden tener un impacto negativo en la percepción del producto y la empresa que lo publicita. A pesar de que los mensajes cortos son efectivos para captar la atención del usuario, el mal uso de una coma podría cambiar el significado completo del mensaje (Ávila, 2001) y generar una relajación de ortografía y respeto hacia el mundo exterior.

A continuación, la hipótesis 2 se formula asentándose en las afirmaciones anteriores:

H2: El uso de los Dispositivos Electrónicos (DE) influye directamente en la Relajación del Uso de la Coma en Vocativos (RCV)

1.3 Globalización y relajación de valores (GRV)

La relajación de valores ortográficos hace referencia a la tolerancia hacia ciertas variaciones en la ortografía que no se consideran errores (Garrett, 2010), quizá por ser vistas como un reflejo cultural o personal (Rivas, 2015; Gilson Reaño, 2023) en un contexto de relajación que no acata normas ortográficas. La adaptación de la ortografía a determinados contextos suele ser una decisión consciente basada en la audiencia y el propósito de la comunicación (Alcoba, 2012).

En un mundo donde la globalización está al orden del día (Sampedro, 2002), la interconexión e independencia de culturas y sociedad han impactado en varios

aspectos de la vida diaria, entre ellos, la comunicación verbal y escrita, hasta el punto de que la tolerancia prevalece sobre los errores del lenguaje. Esta globalización se da en la comunicación en línea, rápida y abreviada (Banks, 2008); en la influencia de idiomas, lo que puede llevar a confusiones y adaptación ortográfica; en el uso de jergas y modismos a través de la cultura popular que no seguirá las normas ortográficas convencionales o el uso de traductores automáticos que generan confusión y malas interpretaciones. Aunque la globalización no debe ser considerada la única fuente de errores ni aciertos (Beck, 1998), es cierto que ha llevado a un aumento de la comunicación a todos los niveles. Además, el uso de herramientas tecnológicas avanzadas ha mejorado la capacidad de comunicarse efectivamente, a pesar de las barreras lingüísticas.

En una sociedad consumista, los valores éticos están pasando a un segundo plano (Méndez-García, 2012), incluyendo los valores de profesionalidad en la escritura. La modificación de los valores puede reflejar variedad cultural (Rivas, 2015) debido a las consecuencias de la interacción e influencia mutuas entre los individuos y la sociedad. El estar expuestos a unos valores éticos que se desmoronan con el paso del tiempo, guiará las acciones y comportamiento similar hacia otro tipo de estándares.

En línea con las aseercciones previas se da paso a la hipótesis 3:

H3: La Globalización y los Valores (GV) influyen directamente en la Relajación del Uso de la Coma en Vocativos (RCV)

1.4 Relajación en la coma del vocativo (RCV)

En cualquier ámbito de comunicación, la corrección ortográfica y gramatical se convierte en un aspecto esencial a la hora de interaccionar eficientemente, lo que demuestra un grado de profesionalidad y habilidades dignas de ser loadas. Hoy en día, la relajación de las normas ortográficas y adopción de las nuevas formas de comunicación es un hecho sin precedentes, sin embargo, en lugar de ser considerado como una falta de respeto y seriedad entre personas, parece estar normalizado y se le resta importancia. Después de todo, el receptor de los mensajes será el responsable de darle sentido a su lectura y comprensión.

En el ámbito académico, igualmente afectado por la inconsistencia del uso básico de las normas ortográficas, la comunicación efectiva, la profesionalidad y la credibilidad serán factores claves a la hora de evaluar la escritura del emisor (Teberosky, 2017). Según la RAE, un vocativo es “Expresión nominal que se inserta en el discurso –sea precedida de pausa o como expresión exenta– para dirigirse a una persona, a un animal o a una cosa personificada, unas veces a la espera de una respuesta o de otra reacción”. Los vocativos son palabras que

se usan para referirse “al interlocutor y se emplean para llamarlo o dirigirse a él de forma explícita” (RAE y Asale, 2010, p. 312).

La omisión de la coma del vocativo suele estar asociada a un estilo informal o coloquial (Coupland, 2007), sin embargo, las interacciones a cualquier nivel demuestran que su extensión es mayor de la esperada. El desconocimiento de su empleo (o la relajación) invade la escritura de hoy en día. No se debe olvidar que la coma del vocativo en expresiones de introducción tales como “*Hola, Gemma*” es nuestra carta de presentación, independientemente del contexto en el que se esté escribiendo.

La hipótesis 4 se funda una vez analizada la información anterior:

H4: La Relajación en el Uso de la Coma en Vocativos (RCV) influye directamente en la Laxitud Gramatical e Imagen Profesional Dañada (LG y IPD)

1.5 Laxitud Gramatical e Imagen Profesional Dañada (LG y IPD)

La laxitud gramatical se refiere a la falta de rigor o precisión en el uso del lenguaje, especialmente en las normas gramaticales (Freixas, 2016). En un entorno profesional, la laxitud gramatical se verá materializada en el uso de construcciones inadecuadas y el no seguimiento de las normas gramaticales, tales como el uso incorrecto de tiempos verbales y la puntuación (Roselló Verdeguer, 2010). Asimismo, la laxitud gramatical puede tener un impacto relevante en la claridad y eficacia de la comunicación escrita.

La imagen profesional proyectada puede verse dañada por diversas razones y las circunstancias serán particulares de la persona y la situación (Teberosky, 2017). A pesar de que la falta de habilidad laboral y social suele ser la más frecuente y la que genera dificultades a la hora del trabajo en equipo o un bajo rendimiento (Labov, 1972), los errores ortográficos son un tema esencial para comunicarse de manera eficaz, con un tono adecuado y dar una imagen profesional apropiada. Es importante tener en cuenta que la comunicación es la fuente fundamental de cualquier relación y que una actitud ética, la adaptabilidad y el uso correcto de la gramática y ortografía colaborarán (Elvira, 2015) para preservar y mejorar la imagen profesional.

El cometer errores en el ámbito profesional puede afectar negativamente la imagen de la persona en cuestión, ya que la comunicación escrita es parte esencial de la presentación laboral, y los errores proyectarán una imagen de descuido, la falta de atención a los detalles, lo que viene acompañado de poca precisión y claridad en los mensajes escritos. El profesionalismo y credibilidad se verán afectados negativamente.

1.6 Círculo vicioso

Las acciones que tienen lugar como resultado de un problema contribuyen a su empeoramiento y crean un bucle que se repite, difícil de romper; son calificadas como círculo vicioso. Este círculo vicioso expone una dificultad que tiende a perdurar, empeora con el tiempo y requiere de intervenciones, cambio en el comportamiento e implementación de estrategias eficaces que cambien el curso de la acción y palién el problema para evitar un impacto negativo a largo plazo.

En el caso del círculo vicioso de errores ortográficos, puede tener repercusiones en la comunicación eficaz y en su calidad; la imagen personal y profesional podrían verse afectadas por razones de descuido, carencia de legibilidad, entre otros, lo que tendría un impacto en la autoestima, barreras profesionales y retroalimentación negativa que puede generar un ciclo desmotivador en el entorno laboral y ser un obstáculo de aprendizaje (Cabell-Rosales y Pérez-Azahuanche, 2021). De ahí que sea imperativo reconocer la importancia de la ortografía (Cánovas Cánovas, 2017) en las interacciones profesionales a modo de carta de presentación y respeto de valores.

2. Método

Al tratarse de un estudio descriptivo, se presenta una evaluación diagnóstica, a nivel profesional, del mal uso de la coma del vocativo en el español de España. Se eligió este método, dada la fiabilidad del modelo resultante que, además, está respaldado por estudios estadísticos y visualización sencilla para comprender resultados, los cuales se adecuaron a los parámetros inicialmente establecidos.

Siendo la pregunta de investigación si el mal uso de la coma del vocativo podría afectar la imagen de profesionalidad, y con el objetivo de entender este fenómeno social a gran escala (Creswell y Clark, 2017), así como evaluar su relevancia, el método cuantitativo a través de un cuestionario con 15 ítems, basado en la escala de Likert, fue la opción que más se adaptaba a la población y al tipo de estudio. La herramienta de medición fue el modelo de ecuaciones estructurales o SEM (Structural Equation Models), modelo estadístico multivariante que estima y predice las relaciones entre diferentes variables significativas y su efecto en el tiempo.

2.1 Población

Un total de 126 participantes (n=126), de diferentes ramas profesionales (profesores de lengua española, abogados, repartidores, gerentes de hotel, entre otros)

y estudiantes universitarios de diversas ramas, realizaron la encuesta, de forma voluntaria, que mediría el grado de conocimiento del uso de la coma del vocativo.

Tras una breve introducción, enviada a través de *email* y WhatsApp, sobre los factores a analizar, se facilitó un enlace de Google Forms, previamente elaborado, probado y mejorado (aplicado a 5 sujetos, a modo de prueba piloto), que daba paso a un cuestionario basado en la escala de Likert, con cinco tipos de respuestas (de 1, «Muy en desacuerdo» a 5, «Muy de acuerdo»). El cuestionario estuvo disponible 1 mes (diciembre 2023).

2.2 Modelo

Teniendo en cuenta la información de esta sección, se plantean cuatro hipótesis:

H1: La Comunicación Oral (CO) influye directamente en la Relajación del Uso de la Coma en Vocativos (RCV)

H2: El uso de Los Dispositivos Electrónicos (DE) influye directamente en la Relajación del Uso de la Coma en Vocativos (RCV)

H3: La Globalización y los Valores (GV) influyen directamente en la Relajación del Uso de la Coma en Vocativos (RCV)

H4: La Relajación del Uso de la Coma en Vocativos (RCV) influye directamente en La Laxitud Gramatical e Imagen Profesional Dañada (LG y IPD)

A continuación, se presentan las distintas variables que enmarcan y contextualizan el tema de investigación, y que han sido identificadas como elementos clave para el desarrollo del estudio. Estas variables permiten delimitar los constructos fundamentales y los indicadores específicos que han sido seleccionados para su análisis en función de la revisión de la literatura. De esta manera, se establece una base conceptual que facilita la comprensión del fenómeno en estudio y orienta la investigación hacia una exploración rigurosa y fundamentada. La relación detallada de estos elementos se encuentra sintetizada en la tabla 1.

Tabla 1. Constructos e indicadores manejados

Constructos	Indicadores
CO: Comunicación Oral	CO1: La comunicación oral como instrumento rápido y adaptable (Labov, 1972; Cha y Seo, 2018) CO2: Las normas ortográficas permiten el flujo de la comunicación (Zimmermann, 2003; Fernández Poncela, 2016) CO3: La expresión como factor clave en el éxito profesional (Jara Cono-huilla, 2021; Sánchez González, 2023)
DE: Dispositivos Electrónicos	DE1: Los dispositivos electrónicos como parte esencial de la vida cotidiana (Sánchez-Carbonell y Beranuy, 2007; Montesinos López, 2018) DE2: La abreviatura de la escritura en dispositivos como esencialidad (Young, 1998; Bianchi y Philips, 2005) DE3: Los dispositivos electrónicos como método de publicidad y calidad de producto (Ávila, 2001)
GV: Globalización y Valores	GV1: La ortografía como reflejo de una sociedad actual (Garrett, 2010; Gilson Reaño, 2023) GV2: La ortografía relajada como impacto de las conexiones globales (Sampedro, 2002; Alcoba, 2012) GV3: La globalización como factor impactante en los valores generales (Méndez-García, 2012; Rivas, 2015)
RCV: Relajación Coma Vocativo	RCV1: La coma del vocativo, como elemento esencial de la ortografía (Roselló Verdeguer, 2010; RAE y Asale, 2010) RCV2: La relajación en las normas ortográficas como generador de inconsistencia (Teberosky, 2017; Roselló Verdeguer, 2010) RCV3: La omisión de la coma del vocativo como reflejo de la coloquialidad e impacto en habilidades (Ávila, 2001; Coupland, 2007)
LG y IPD: Laxitud Gramatical e Imagen Profesional	LG y IPD1: La laxitud gramatical como reflejo de la falta de rigor (Freixas, 2016; Roselló Verdeguer, 2010) LG y IPD2: La laxitud gramatical como factor negativo en la imagen de profesionalidad (Labov, 1972; Garrett, 2010) LG y IPD3: La imagen profesional, dependiente de la capacidad comunicativa (Labov, 1972; Teberosky, 2017)

Fuente: elaboración propia.

Seguidamente, se presentan de manera detallada los constructos y los ítems que han sido incorporados en el modelo teórico del presente estudio. Estos elementos han sido seleccionados con base en una revisión exhaustiva de la literatura y constituyen la estructura conceptual que sustenta el análisis de la investigación. Los constructos representan las dimensiones fundamentales del fenómeno estudiado, mientras que los ítems asociados a cada uno de ellos permiten su operacionalización y medición de manera precisa.

La relación específica de estos componentes se encuentra sintetizada en la tabla 2, que proporciona un marco de referencia claro y estructurado para la interpretación de los resultados.

Tabla 2. Constructos e ítems utilizados en el modelo

Constructos de la tabla 1	Ítems
CO	<ul style="list-style-type: none">- Para mayor rapidez, prefiero la comunicación oral- Las normas de ortografía son solo para textos escritos- Tener habilidades de comunicación oral/escrita es esencial a nivel profesional
DE	<ul style="list-style-type: none">- Tengo dependencia de los dispositivos móviles- En el móvil escribo como hablo, sin normas ortográficas- La publicidad escrita en internet me hace dudar
GV	<ul style="list-style-type: none">- Me dejo llevar por la mala ortografía en los mensajes cortos- En la comunicación por internet, me relajo en la escritura- Me influyen las ideas que leo en internet
RCV	<ul style="list-style-type: none">- Nunca he entendido la coma del vocativo- He olvidado la mayoría de normas ortográficas- La escritura nunca ha sido mi fuerte
LG y IPD	<ul style="list-style-type: none">- Por la escritura se conocen mis habilidades- Escribir sin rigor delata tu falta de valores profesionales- El éxito profesional depende de la capacidad comunicativa

Fuente: elaboración propia.

3. Resultados

Las tablas y los datos presentados ponen de manifiesto la predicción de una imagen profesional afectada si no se respetan las normas de ortografía básicas y la cadena de eventos generada, la cual termina en un círculo vicioso.

3.1. Modelo de medición y análisis de datos

Con el presente modelo se pretende predecir las consecuencias de la relajación del uso de la coma del vocativo en un entorno, principalmente profesional, y cómo las variables (CO, DE, GV, RCV y LG y IPD) se conectan entre sí y dan lugar a un *efecto dominó*.

El modelo mostrado a través del programa SmartPLS fue elegido por tratarse de un estudio de campo de ciencias sociales y lingüística, por lo que podrá ser replicado en otros contextos (Wong, 2013); además, predice la conexión de las variables que se mencionan en las hipótesis iniciales (Hair *et al.*, 2013) y su efecto en el futuro.

La tabla 3 presenta de manera detallada los indicadores correspondientes a cada uno de los constructos analizados en el estudio. Dichos indicadores cumplen con los valores mínimos requeridos para que tanto la confiabilidad compuesta como la validez convergente sean consideradas adecuadas y relevantes dentro del análisis estadístico, de acuerdo con los criterios establecidos por Hair *et al.* (2013).

En lo que respecta a la confiabilidad del constructo, esta ha sido evaluada mediante el coeficiente Alfa de Cronbach, el cual es una medida ampliamente utilizada para determinar la consistencia interna de los ítems que conforman un constructo. Para que un constructo sea considerado confiable, el valor del Alfa de Cronbach debe ser superior a 0,70, criterio que también se aplica al coeficiente rho_A2. Estos valores aseguran que los ítems utilizados reflejan de manera consistente la dimensión latente que representan.

Por otro lado, la validez convergente ha sido determinada a través del cálculo de la varianza promedio extraída (AVE, por sus siglas en inglés), la cual mide la proporción de la varianza explicada por los indicadores en relación con la varianza total. En este sentido, para que los constructos puedan ser considerados válidos desde una perspectiva convergente, sus valores de AVE deben ser superiores a 0,50. Esto implica que más de la mitad de la varianza de los indicadores es explicada por el constructo subyacente, asegurando así que los ítems seleccionados representan adecuadamente la variable latente de interés (Henseler *et al.*, 2009).

Tabla 3. Fiabilidad del constructo y validez convergente

	Cronbach's alpha¹	rho_A²	Confiabilidad compuesta (CR)	Varianza promedio extraída (AVE)
CO	0,714	0,712	0,822	0,639
DE	0,804	0,812	0,839	0,721
CV	0,829	0,829	0,884	0,763
RCV	0,896	0,949	0,921	0,821
LG y IPD	0,891	0,891	0,952	0,782

Fuente: elaboración propia.

Tal como se muestra en la tabla 4, los criterios anteriormente mencionados han sido cumplidos en su totalidad, lo que permite afirmar que tanto la confiabilidad como la validez convergente de los constructos han sido verificadas adecuadamente. Esto refuerza la solidez metodológica del estudio y garantiza que las mediciones utilizadas son apropiadas para el análisis posterior de los datos.

Con el objetivo de garantizar la validez de la escala de medida utilizada en el estudio, se llevó a cabo un análisis riguroso de la validez discriminante. Este procedimiento permite evaluar hasta qué punto cada variable del modelo es conceptualmente distinta de las demás, asegurando así que los constructos analizados no presentan solapamientos significativos en sus mediciones.

Para llevar a cabo esta evaluación, se empleó la ratio Heterotrait-Monotrait (HTMT), una técnica recomendada en la literatura metodológica como un criterio robusto para establecer la validez discriminante entre los constructos. De acuerdo con Henseler *et al.* (2015), los valores de HTMT deben situarse por debajo de 1 para que la validez discriminante sea considerada adecuada. Esto implica que la correlación entre los constructos no es excesivamente alta, lo que confirmaría que cada uno de ellos mide una dimensión diferenciada dentro del modelo teórico propuesto.

Los resultados obtenidos en el presente análisis indican que todos los valores de HTMT cumplen con este criterio, lo que permite concluir que los constructos presentan suficiente diferenciación entre sí.

En consecuencia, se puede afirmar que la validez discriminante ha sido verificada con éxito, con lo que se fortalece la credibilidad de las mediciones empleadas en el estudio y se asegura que los resultados derivados del análisis reflejan adecuadamente las relaciones teóricas entre las variables investigadas.

Tabla 4. Ratio Heterotrait-Monotrait (HTMT)

	CO	DE	CV	RCV	LG y IPD
CO	0,743				
DE	0,746	0,781			
CV	0,790	0,790	0,640		
RCV	0,531	0,596	0,641	0,670	
LG y IPD	0,562	0,599	0,675	0,672	0,679

Fuente: elaboración propia.

3.2 Análisis de datos y modelo interno

El coeficiente de determinación (R^2), recogido en la tabla 5, varía según las variables resultantes, poseyendo la cabida de explicación de la variable dependiente (Hair *et al.*, 2013). Tal y como afirma Chin (1998), el coeficiente de determinación (R^2) puede dividirse en tres categorías: débil (0,19), moderado (0,33) y relevante (0,67) para poder predecir el modelo. Según los datos, el resultado de la R^2 del estudio del LG y IPD (Laxitud Gramatical e Imagen Profesional Dañada) fue de 0,571, y se demuestra así una capacidad de predicción a ser considerada. Por su parte, el test de Stone-Geisser (Q^2) (Stone, 1974) evidencia los valores resultantes y su relevancia de predicción atendiendo a tres categorías: débil (0,02), moderada (0,15), y relevante (0,35). Los parámetros se cumplen, por lo que se puede afirmar que la variable dependiente (LG y IPD) tiene un valor predictivo importante, ya que sus valores superan los 0,02.

Tabla 5. Coeficiente de determinación (R^2) y test de Stone-Geisser (Q^2)

	R^2	Q^2
RCV	0,342	0,215
LG y IPD	0,571	0,413
CO	0,285	0,236

Fuente: elaboración propia.

Para finalizar este análisis, se verificó la relación existente entre los constructos y sus respectivos indicadores, asegurando que cada uno de ellos estuviera alineado con los criterios establecidos en el modelo de medición. En este sentido, se constató que los constructos y sus indicadores presentaban asociaciones significativas entre sí, lo que permitió dar por concluido el análisis con base en la coherencia y robustez de las relaciones identificadas.

Asimismo, se evaluó el grado de ajuste del modelo mediante la aplicación del enfoque basado en modelos de ecuaciones estructurales (SEM, por sus siglas en inglés). Este método permitió analizar la capacidad predictiva de las variables incluidas en el estudio, y determinó si los valores obtenidos reflejan adecuadamente las relaciones teóricas propuestas. Como resultado, se verificó que los constructos cumplían con los umbrales estadísticos requeridos para ser considerados predictores significativos dentro del modelo.

Desde una perspectiva estructural, se observó que las variables exógenas, identificadas en el modelo como CO (constructo 1), DE (constructo 2), GV (constructo 3) y RCV (constructo 4), presentan una influencia directa sobre las variables endógenas LG (constructo 5) e IPD (constructo 6). Este resultado indica

que las relaciones establecidas entre los constructos han sido adecuadamente modeladas y que la estructura del modelo refleja de manera precisa la dinámica de las interacciones entre las variables analizadas.

En síntesis, el análisis confirma que las variables externas desempeñan un papel significativo en la explicación y predicción de las variables internas. Así, se consolida la validez y utilidad del modelo teórico desarrollado en la investigación.

4. Discusión y conclusiones

Con el objetivo de proporcionar un referente visual que facilite la interpretación y comprensión de los hallazgos presentados en este apartado, se ha incorporado una representación gráfica en la figura 1, cuyas flechas muestran el efecto de una variable sobre otra para describir la relevancia estadística (Wong, 2013). Dicha figura ilustra de manera esquemática la relación de dependencia existente entre los distintos constructos empleados en el estudio, y permite visualizar con mayor claridad la estructura del modelo teórico propuesto.

La representación gráfica cumple una función esencial dentro del análisis, porque sintetiza las interacciones entre las variables y ofrece una visión integral de la forma en que los constructos se relacionan entre sí. Asimismo, este recurso visual contribuye a mejorar la claridad expositiva del estudio y permite a los lectores identificar de manera inmediata la direccionalidad y la magnitud de los efectos establecidos en el modelo.

En consecuencia, la figura 1 no solo actúa como un complemento a la exposición teórica y metodológica, sino que también refuerza la validez del análisis al proporcionar una representación estructurada y comprensible de las relaciones dependientes entre los constructos evaluados.

Figura 1. Resultados del modelo de ruta

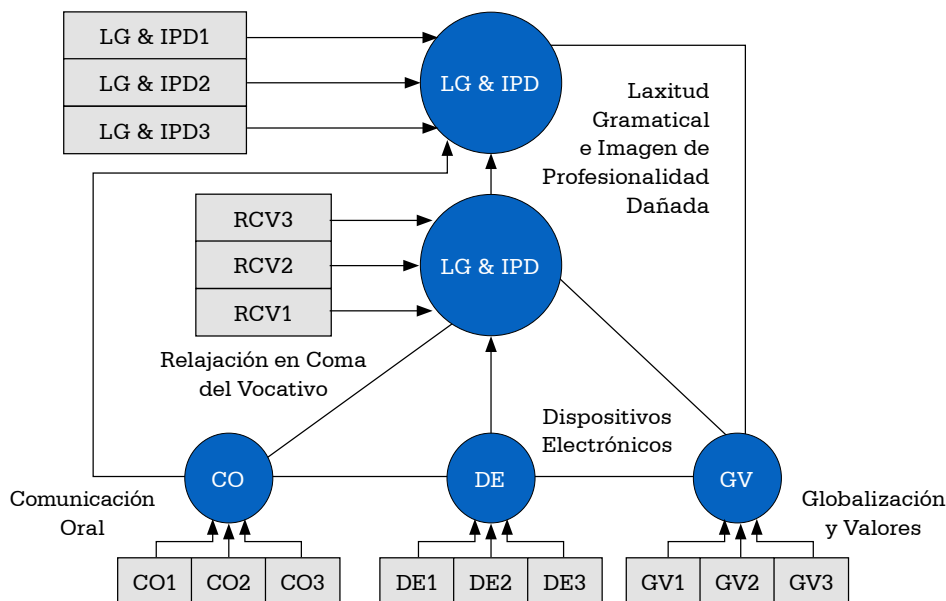

Fuente: elaboración propia.

A pesar de las discrepancias y la escasez de estudios relacionados con el tema investigado desde perspectivas más actuales, la mayoría de los autores concuerda en que la coma del vocativo desempeña un papel significativo en la claridad y precisión del lenguaje escrito, aunque la interpretación exacta de su función puede depender del contexto comunicativo y las expectativas del destinatario.

Sobre el uso y la importancia de la coma del vocativo, varios autores han ofrecido puntos de vista de diversa índole, y destacados aspectos tanto sociales/culturales como gramaticales de este elemento de puntuación cuyo destino va encaminado a la desaparición. Por un lado, Ávila (2001) subraya que la coma del vocativo es un factor decisivo para evitar equívocos y atestiguar la claridad en la comunicación escrita.

Entre tanto, Montesinos López (2018) y Bianchi y Phillips (2005) analizan cómo la tecnología y la comunicación digital, a nivel global, están influyendo, de manera directa, en las convenciones gramaticales, y plantean preguntas sobre la evolución de estas normas y su flexibilidad aceptada a grandes rasgos, que da lugar al mal uso de la coma. Cánovas Cánovas (2017) y Carratalá (2014) han explorado la presencia de errores en el uso de la coma del vocativo en textos de índole académica y profesional, y culpan a la falta de atención a las normas gramaticales y su repercusión en entornos profesionales.

Por su parte, Coupland (2007) argumenta que, en ciertos contextos informales, la omisión de la coma del vocativo puede contribuir a un tono más directo y fluido; sin embargo, únicamente en un ambiente distendido entre conocidos, este empleo podría ser válido. Rivas (2015) contribuye con una perspectiva sociolingüística y señala que las variaciones en el uso de la coma del vocativo pueden manifestar diferencias culturales en las normas lingüísticas, sin embargo, teniendo en cuenta que el idioma es el español, la RAE (2014) facilita unas pautas a aprender desde niños y a seguir y respetar a lo largo de la vida.

Estos estudios ponen en evidencia la necesidad de una mayor conciencia sobre el uso adecuado de la coma del vocativo en la comunicación escrita y la importancia de respetar y mantener las normas de ortografía y gramática, independientemente del contexto en el que se utilicen.

El objetivo del presente estudio era analizar las razones por las que se omite la coma del vocativo en la lengua española. La justificación de las variables y confirmación de las hipótesis reflejan las consecuencias perjudiciales de tal negligencia, por lo que la pregunta de investigación puede ser respondida positivamente, en el sentido de que la omisión de la coma del vocativo tiene un impacto directo en la imagen de profesionalidad a cualquier nivel y esa carencia provoca un círculo vicioso, a nivel social y cultural, en el que las variables estudiadas vuelven a repetirse.

Los resultados obtenidos manifiestan la importancia del uso de la coma del vocativo en todas y cada una de las variables expuestas, con el fin de poner en evidencia un cambio social y cultural que afecta a la comunicación escrita. Los constructos manejados revelaron una capacidad predictiva notable ($R^2 = 0,571$ y $Q^2 = 0,413$), en el sentido de que el impacto de los factores detallados en el uso de la coma del vocativo es considerable, por lo que se pueden extraer las conclusiones siguientes. Si se omite:

1. Dificultad en la interpretación y claridad del mensaje.
2. Laxitud en el resto de normas ortográficas y gramaticales por inferencia.
3. Impacto en la reputación profesional en entornos en los cuales el nivel de competencia requiere atención al detalle.
4. El modelo propuesto abre una puerta hacia un nuevo paradigma de concienciación de comunicación.
5. La omisión de la coma del vocativo, ya sea por olvido, ignorancia o relajación de las normas de ortografía en la lengua española, puede tener repercusiones no deseadas a diferentes niveles.

En síntesis, la utilización adecuada de la coma del vocativo desempeña un papel fundamental en la precisión y profesionalismo de la comunicación escrita. Sin embargo, su uso ha experimentado un proceso de paulatina desaparición, producto de una aceptación generalizada y de la relajación progresiva de las normas lingüísticas en diversos contextos. Este fenómeno ha generado un impacto en la percepción de profesionalidad en la escritura porque su omisión puede transmitir una imagen descuidada o menos rigurosa. Es importante recordar que, en los intercambios escritos, especialmente en entornos formales, las expresiones iniciales suelen incorporar esta coma, como en los casos de: *Buenos días*, [nombre] u *Hola*, [nombre].

4.1 Implicaciones teóricas y prácticas

Desde un punto de vista teórico, este estudio aporta elementos significativos para la medición y evaluación de los valores académicos a nivel global, tomando como referencia los resultados obtenidos. La investigación permite corroborar hallazgos previos sobre la evolución de la puntuación en distintos ámbitos y refuerza la importancia de conservar ciertas normas ortográficas como indicadores de claridad y coherencia en la comunicación escrita.

En términos prácticos, este estudio posee un marcado carácter informativo y de concienciación, particularmente en el ámbito educativo. La escritura académica y profesional requiere un uso normativo del lenguaje que garantice la transmisión efectiva del mensaje y proyecte una imagen de rigor y competencia. En este sentido, la enseñanza y promoción de la correcta puntuación en los distintos niveles de educación se presenta como una herramienta clave para preservar la calidad lingüística en los contextos formales.

4.2 Limitaciones

Toda investigación, independientemente de su metodología y alcance, presenta ciertas limitaciones que deben ser consideradas al momento de interpretar sus resultados. En el presente estudio, si bien la muestra analizada es amplia y diversa, es posible que el sesgo de las investigadoras haya influido en la percepción de la omisión de la coma del vocativo como un fenómeno más extendido de lo que realmente está. Este sesgo podría derivarse de una sobrevaloración de la tendencia a su desaparición, lo que, a su vez, podría haber afectado la interpretación de los resultados. Además, la validación de los datos ha sido realizada mayoritariamente por lingüistas, y eso podría haber limitado una visión más representativa de los hábitos de puntuación en otros sectores de la población.

4.3 Futuras líneas de investigación

Los estudios relacionados con la puntuación y la gramática ofrecen múltiples posibilidades de exploración en el futuro. Una línea de investigación prometedora podría centrarse en el análisis comparativo del uso de la coma del vocativo en diferentes idiomas, lo que permitiría examinar patrones de evolución lingüística en diversos contextos culturales. Asimismo, otra dirección de interés sería el estudio de la puntuación en la escritura creativa en niños y su evolución a lo largo de la adolescencia. Este enfoque podría proporcionar información valiosa sobre la progresión en la adquisición, el uso y la posible desaparición de ciertas normas ortográficas. Se contribuiría así a la comprensión de los cambios en las prácticas lingüísticas en las nuevas generaciones.

Referencias

- Alcoba, S. (2012). El proceso de fijación ortográfica de las palabras en los Drae. En: Clavería Nadal, G., Freixas, M., Prat Sabater, M., y Torruellas Casañas, J. *Historia del léxico: perspectivas de investigación* (pp. 273-302). Iberoamericana. <https://doi.org/10.31819/9783865278784-009>
- Ávila, F. (2001). *Dónde va la coma*. Editorial Norma.
- Banks, J. A. (2008). Diversity, group identity, and citizenship education in a global age. *Educational Researcher. American Educational Research Association*, 37(3), 129-139. <https://doi.org/10.3102/0013189X08317501>
- Bauman, Z. (2007). *Los retos de la educación en la modernidad líquida*. Gedisa.
- Beck, U. (1998). ¿Qué es la globalización? Falacias del globalismo, respuestas a la globalización. Paidós.
- Bianchi, A. y Phillips, J. G. (2005). Psychological Predictors of Problem Mobile Phone Use. *CyberPsychology y Behavior*, 8(1), 39-51. <http://doi.org/10.1089/cpb.2005.8.39>
- Cabell-Rosales, N. y Pérez-Azahuanche, M. A. (2021). Estrategias motivacionales para el logro de los aprendizajes. *Polo Del Conocimiento*, 6(1), 978-999. <https://polodelconocimiento.com/ojs/index.php/es/article/view/2194>
- Cánovas Cánovas, M. (2017). La ortografía en Secundaria y en Bachillerato: análisis de los errores más frecuentes en letras. *Tejuelo. Didáctica de la Lengua y la Literatura*, 26, 5-40. <https://doi.org/10.17398/1988-8430.26.5>
- Carratalá, F. (2014). *Tratado de didáctica de la ortografía de la lengua española. La competencia ortográfica*. Octaedro.
- Cha S. S. y Seo B. K. (2018). Smartphone use and smartphone addiction in middle school students in Korea: Prevalence, social networking service and game use. *Health Psychology Open*, 5(1), 1-15. <https://doi.org/10.1177/2055102918755046>
- Chin, W. W. (1998). The partial least squares approach for structural equation modeling. In G. A. Marcoulides (ed.), *Modern methods for business research* (pp. 295–336). Lawrence Erlbaum Associates Publishers.
- Coupland, N. (2007). *Style: Language Variation and Identity*. Cambridge University Press.

- Creswell, J. W. y Clark, V. L. P. (2017). *Designing and conducting mixed methods research*. Sage Publications.
- Elvira, J. (2015). *Lingüística histórica y cambio gramatical*. Editorial Síntesis.
- Fernández Poncela, A. M. (2016). Una reflexión teórico-práctica sobre la educación hoy. *Pensamiento Americano*, 9(17), 117-132. <https://doi.org/10.21803/pensam.v9i17.62>
- Freixas, M. (2016). Orígenes de la ortografía de la RAE: primeras aportaciones de Bartolomé Alcázar (1715) y de Adrián Conink (h. 1716). *Revista de Filología Española*, 96(1), 113-148. <https://doi.org/10.3989/rfe.2016.05>
- Garrett, P. (2010). *Attitudes to language*. Cambridge University Press.
- Gilson Reaño, N. R. (2023). Los valores y su camino hacia la axiología. Un aporte para las universidades. *Qualitas Revista Científica*, 25(25), 104-124. <https://doi.org/10.55867/qual25.07>
- Gómez Labrada, A. R. y Suárez Rodríguez, C. (2008). Proceso de educación comunitaria: zonas de contactos interaccionales de potencialidades comunitaria y orientación educativa. *Revista Mexicana de Orientación Educativa*, 5(13), 30-36. https://pepsic.bvsalud.org/scielo.php?script=sci_arttext&pid=S1665-75272008000100007
- Hair, J. F., Ringle, C. M. y Sarstedt, M. (2013). Partial least squares structural equation modeling: Rigorous applications, better results and higher acceptance. *Long Range Planning*, 46(1-2), 1-12. <https://doi.org/10.1016/j.lrp.2013.01.001>
- Henseler, J., Ringle, C. M. y Sarstedt, M. (2015). A new criterion for assessing discriminant validity in variance-based structural equation modeling. *Journal of the Academy of Marketing Science*, 43, 115-135. <https://doi.org/10.1007/s11747-014-0403-8>
- Henseler, J., Ringle, C. M. y Sinkovics, R. R. (2009). The use of partial least squares path modeling in international marketing. En R. R. Sinkovics y P. N. Ghauri (eds.), *New Challenges to International Marketing* (pp. 277-319). Emerald Group Publishing Limited. [https://doi.org/10.1108/S1474-7979\(2009\)0000020014](https://doi.org/10.1108/S1474-7979(2009)0000020014)
- Jara Conohuilla, R. J. (2021). Estrategias pedagógicas con tecnología en la enseñanza de la escritura académica universitaria: una revisión sistemática. *Revista Digital de Investigación en Docencia Universitaria*, 15(1), e1209. http://www.scielo.org.pe/scielo.php?script=sci_arttext&pid=S2223-25162021000100007
- Labov, W. (1972). *Sociolinguistic Patterns*. University of Pennsylvania Press.
- Méndez-García, J. M. (2012). *¿Crisis económica o crisis de valores? Una propuesta axiológica* (1ª ed.). Sepha.
- Montesinos López, A. I. (2018). La comunicació electronica i l'oralització discursive. *Cultura, Llenguaje y Representación*, 20, 269-283. <https://doi.org/10.6035/clr.2018.20.17>
- RAE. (2014). *Diccionario de la lengua española* (23. ed.). Espasa.
- RAE y Asale. (2010). *La ortografía de la lengua española*. Espasa.
- Rivas, R. D. (2015). Cultura: factor determinante del desarrollo humano. *Entorno*, (58), 16-24. <https://doi.org/10.5377/entorno.v0i58.6236>

- Roselló Verdeguer, J. (2010). *Análisis de los signos de puntuación en textos de estudiantes de educación secundaria* [tesis doctoral, Universidad de Valencia]. TDX. Tesis Doctorals en Xarxa. <http://hdl.handle.net/10803/52171>
- Sampedro, J. L. (2002). *El mercado y la globalización*. Ediciones Destino.
- Sánchez-Carbonell, X. y Beranuy, M. (2007). La adicción a Internet como sobreadaptación social. En A. Talarn (ed.), *Globalización y salud mental*, (pp. 341-367). Herder.
- Sánchez González, M. G. (2023). La motivación diversa como recurso didáctico en el aula de inglés (L2). *CPU-e Revista de Investigación Educativa*, 37, 74-96. <https://doi.org/10.25009/cpue.v0i37.2847>
- Sotomayor, C., Ávila, N., Bedwell, P., Domínguez, A., Gómez, G. y Jeldrez, E. (2017). Desempeño ortográfico de estudiantes chilenos: claves para la enseñanza de la ortografía. *Estudios Pedagógicos*, Valdivia, Chile, 43(2), 315-332. <https://doi.org/10.4067/S0718-07052017000200017>
- Stone, M. (1974). Cross-validated choice and assessment of statistical predictions. *Journal of the Royal Statistical Society: Series B (Methodological)*, 36(2), 111-133. <https://doi.org/10.1111/j.2517-6161.1974.tb00994.x>
- Teberosky, A. (2017). El aprendizaje de la ortografía, un suplemento a la escritura. *Da Investigaçãõ às Práticas*, 7(3), 9-25. <https://doi.org/10.25757/invep.v7i3.137>
- Weber, J. (2014). Humanism Within Globalization. *Adult Learning*, 25(2), 66-68. <https://doi.org/10.1177/1045159514522428>
- Wong, K. K. K. (2013). Partial least squares structural equation modeling (PLS-SEM) techniques using SmartPLS. *Marketing Bulletin*, 24, 1-32. https://marketing-bulletin.massey.ac.nz/V24/MB_V24_T1_Wong.pdf
- Young, K. S. (1998). Internet Addiction: The Emergence of a New Clinical Disorder. *CyberPsychology and Behavior*, 1(3), 237-244. <http://doi.org/10.1089/cpb.1998.1.237>
- Zimmermann, K. (2003). Constitución de la identidad y anticortesía verbal entre jóvenes masculinos hablantes de español. En D. Bravo (ed.), *Estudios del Discurso de Cortesía en Español. Actas del Primer Coloquio del Programa Edice. La perspectiva no etnocentrista de la cortesía: identidad sociocultural de las comunidades hispanohablantes* (pp. 47-59). Universidad de Estocolmo; Progama Edice. <https://books.google.com.co/books?id=Gf1ygLLtKtIC&printsec=frontcover&hl=es#v=onepage&q&f=false>